

Guías de Alineación

- ▶ Alinee fácilmente el flashing con la línea de tiza
- ▶ Asegura una sólida conexión de viga

Costillas Estructurales

- ▶ Agrega rigidez al flashing
- ▶ Evita la desviación

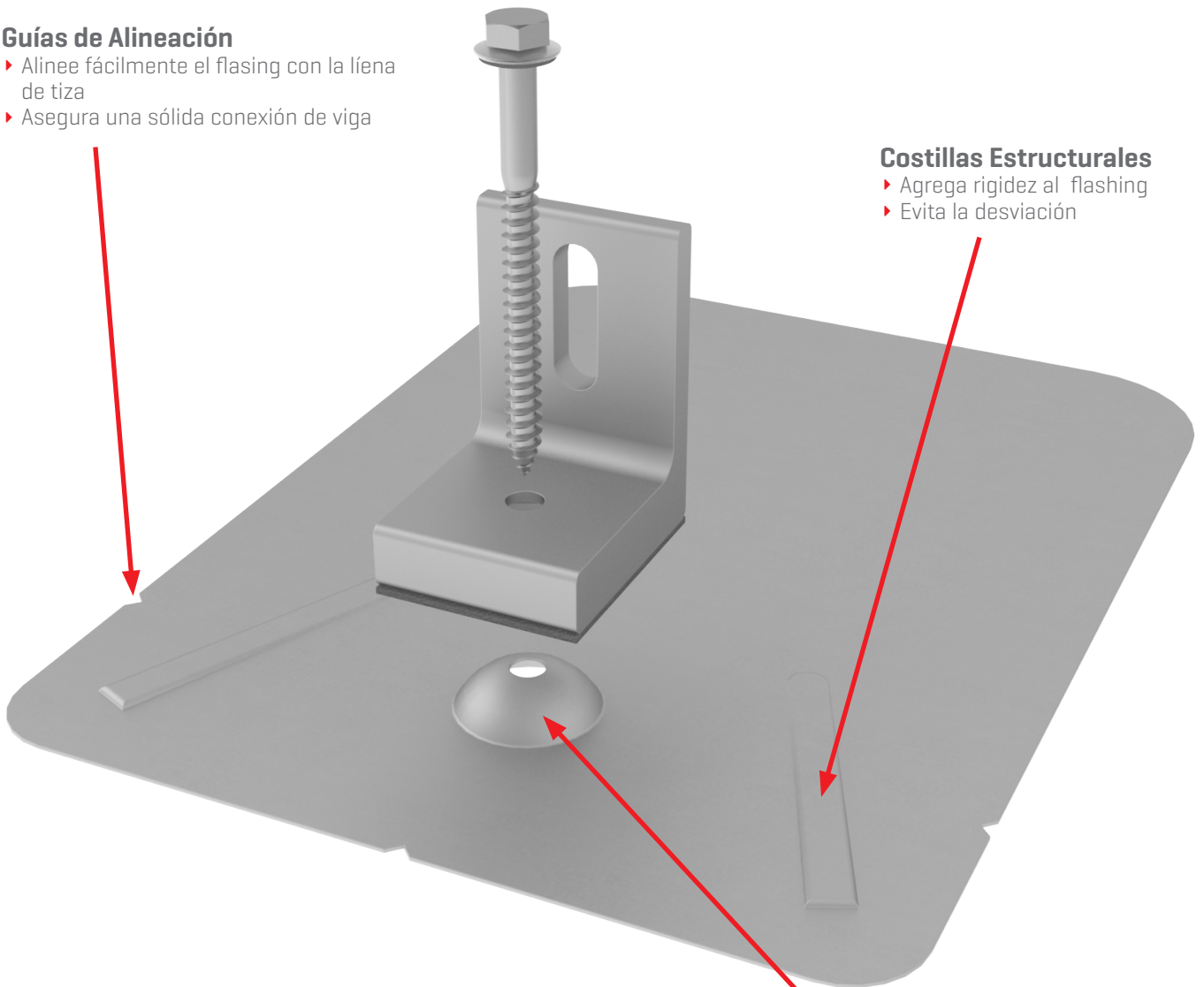

3 Niveles de Impermeabilización

- ▶ Domo: proporciona un sello elevado totalmente encapsulado
- ▶ Empaque de butilo, que sella la conexión de la L-Foot
- ▶ EPDM: rondana de de sellado del tornillo de retraso

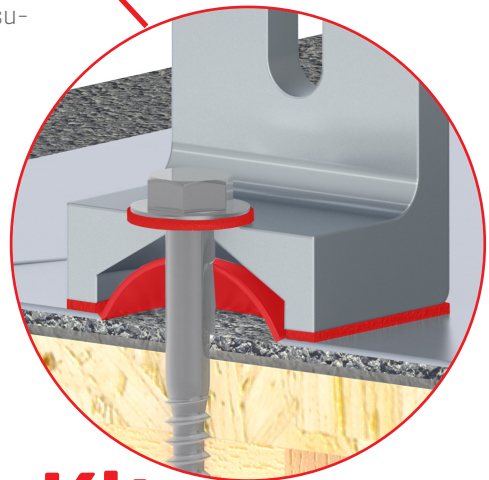

EverFlash XP Comp Kit

TECHNICAL SHEET

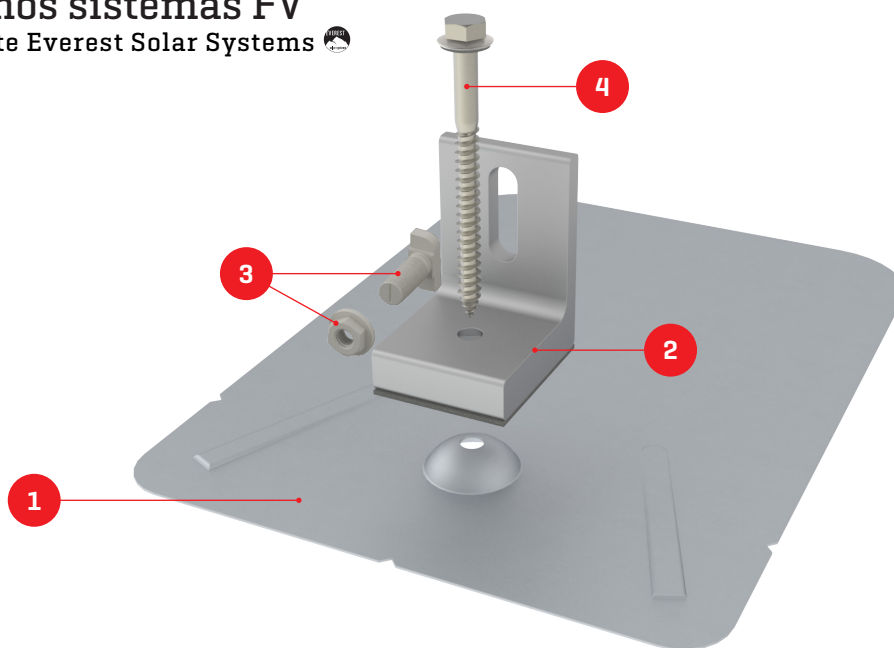

Item Number	Descripción	Part Number
1	EverFlash XP Comp Flashing	4000057 EverFlash XP Comp Kit, Mill LF, Dark Flash
2	EverFlash XP L-Foot	4000060 EverFlash XP Comp Kit, Dark 4000061 EverFlash XP Comp Kit, Mill
3	T-Bolt & Hex Nut	
4	5/16" Lag Screw w/ EPDM Washer	

Datos Técnicos

	EverFlash XP Comp Kit
Tipo de techo	Composición / Teja asfáltica
Material del Flashing	Galvalume [Platinado] Galvalume Pintado [negro]
Material de L-Foot	Aluminio
Material del Hardware	Acero inoxidable
Terminado	Aluminio o negro
Conexión al techo	Lag Screw 5/16" x 4" SS
Compatibilidad	CrossRail 44-X, 48-X, 48-XL, 80
Prueba contra el agua	Sello de agua probado según UL 441 Sección 27 Prueba de lluvia TAS 100-95 Prueba de lluvia impulsada por el viento Pruebas de inmersión completa
Prueba estructural	ASTM D 1761-12
Bonding	L-Foot certificación UL 2703
Caja/Cantidad Kit	20